

Todas las ventajas del sellado de bolsas en una sola máquina.

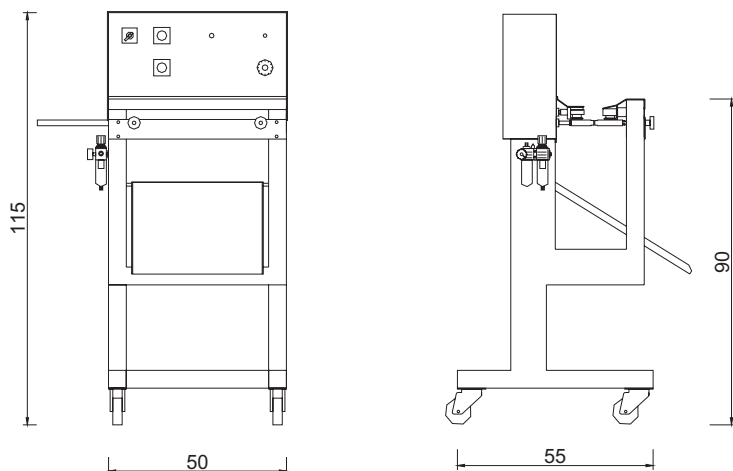

## NEUMO Press

- Accionamiento Electroneumático
- Sellado automático
- Elimina el aire de la bolsa antes del sellado
- Sujeción de la bolsa durante el sellado
- Control exacto de presión, tiempo y temperatura
- Soplador opcional para un rápido enfriamiento
- Acabados en acero inoxidable
- Fechador y/o logotipo opcionales



#### ESPECIFICACIONES TECNICAS

|                      |                    |
|----------------------|--------------------|
| Modo de operación    | Semiautomático     |
| Sellado              | Calor constante    |
|                      | Resistencia Ni-Cr. |
| Accionamiento        | Electroneumático   |
| Corriente            |                    |
| Voltaje de entrada   | 220 VAC            |
| Voltaje de operación | 24 VDC             |
| Consumo de corriente | 500 wats           |
| Aire comprimido      |                    |
| Presión de trabajo   | 3 - 5 Bar          |
| Consumo de aire      | 3 Lt / min         |
| Velocidad            | De 10 a 30 bpm     |
| Peso                 | 36 Kg              |

#### Características

NEUMOPRESS es una selladora de bolsas diseñada para trabajar con el mismo operario que realiza al labor de envasado.

Mordazas especiales permiten extraer el aire de la bolsa cuando esta ingresa y sujetarla durante el sellado, dejando libre al operario.

Acceso muy fácil a controles de presión, tiempo y temperatura, permiten lograr excelentes acabados y un alto rendimiento.

#### Accesorios Opcionales

Las bolsas, una vez selladas, requieren de un determinado tiempo de enfriamiento antes de su manipuleo. La instalación de un soplador de aire comprimido temporizado permite reducir este tiempo, aumentando el rendimiento.

Logotipos impresos al momento del sellado permiten acabados originales, así como fechas de expiración o codificaciones especiales.

#### Garantía

Todos nuestros productos tienen una garantía de fábrica de un año contra cualquier defecto de fabricación



#### PROCESOS CONTINUOS SAC

Calle Los Talladores 364  
 Urb. El Artesano  
 Ate-Vitarte  
 Lima 03 - Perú  
 Telefax (511) 436-9516  
 mail: [ventas@procesoscontinuos.com](mailto:ventas@procesoscontinuos.com)  
[www.procesoscontinuos.com](http://www.procesoscontinuos.com)

